

IES3100-8TF-P

L2+ MANAGED INDUSTRIAL SWITCH

INDUSTRIELLER MANAGED L2+ SWITCH

SWITCH INDUSTRIEL MANAGEABLE L2+

L2+管理型産業用スイッチ

Quick Start Guide **V3.0**

Quick Start Anleitung

Guide de Démarrage Rapide

クイックスタートガイド

Introduction

Thank you for choosing the switch. This guide is designed to familiarize you with the layout of the switch and describes how to deploy it in your network.

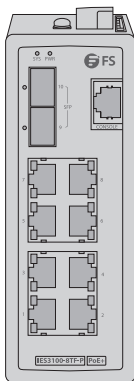

IES3100-8TF-P

Accessory

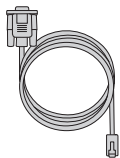

Console Cable x1



NOTE: 1. The accessory may vary from illustration, please prevail in kind.
2. The switch has dust plugs delivered with it. Keep the dust plugs properly and use them to protect idle ports.



NOTE: This power cord cannot be used with other devices, and other power cords should not be used with this device.

Hardware Overview

Front Panel Ports

EN

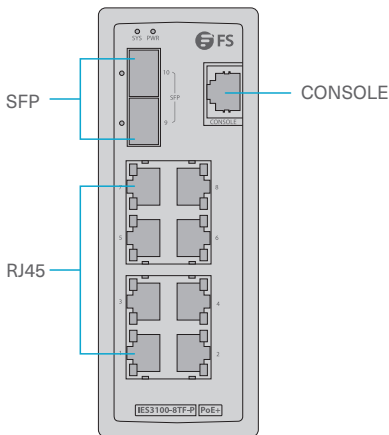

Ports	Description
RJ45	10/100/1000BASE-T ports for Ethernet connection
SFP	SFP ports for 100M/1G/2.5G connection
CONSOLE	An RJ45 console port for serial management

Upper Panel

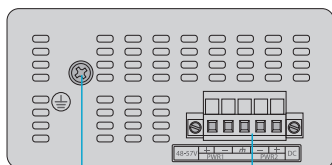

Grounding Point Terminal Block Connector

Rear Panel

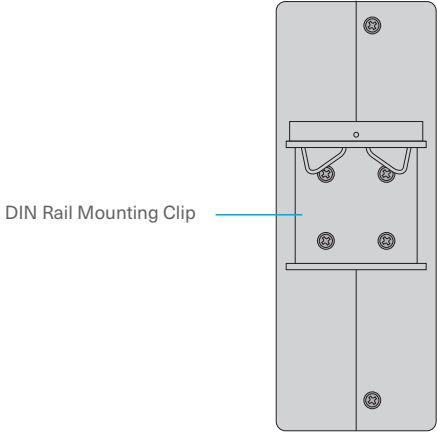

Front Panel LEDs

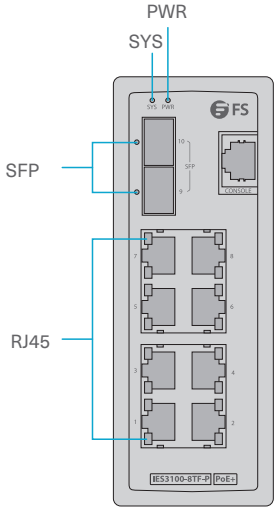

LEDs	State	Description
PWR	On	Power is being supplied to the power input.
	Off	Power is not being supplied to the power input.
SYS	On	The system is booting and not ready for operation.
	Blinking	The system is ready for operation.
	Off	No supply voltage or the system is not ready for operation.
RJ45	Solid Yellow	A PoE terminal device is connected and receiving power via PoE.
	Yellow Off	No PoE port is available or the Power over Ethernet function is disabled.
	Solid Green	The port is active and linked.
	Blinking Green	Data is being transmitted.
	Green Off	The port is inactive or linked down.
SFP	On	The port is active and linked.
	Blinking	Data is being transmitted.
	Off	The port is inactive or linked down.

Installation Requirements

Before you begin the installation, make sure that you have the following:

- Workstations running Windows XP/2003/Vista/7/8/10/2008, MAC OS X or later, Linux, UNIX, or other platforms are compatible with TCP/IP protocols.
- Workstations are installed with Ethernet NIC (Network Interface Card).

- Serial Port Connection (Terminal)

The above Workstations come with a COM Port (DB9) or USB-to-RS232 converter.

The above Workstations have been installed with a terminal emulator, such as HyperTerminal included in Windows XP/2003.

Serial cable - one end is attached to the RS232 serial port, while the other end is to the RJ45 console port of the switch.

- Ethernet Port Connection

Network cables - Use standard network (UTP) cables with RJ45 connectors.

The above PC is installed with a Web browser.



NOTE: It is recommended to use Internet Explorer 8.0 or above to access the switch. If the web interface of the Industrial Managed Switch is not accessible, please turn off the anti-virus software or firewall and then try it again.

Mounting the Switch

DIN-Rail Mounting

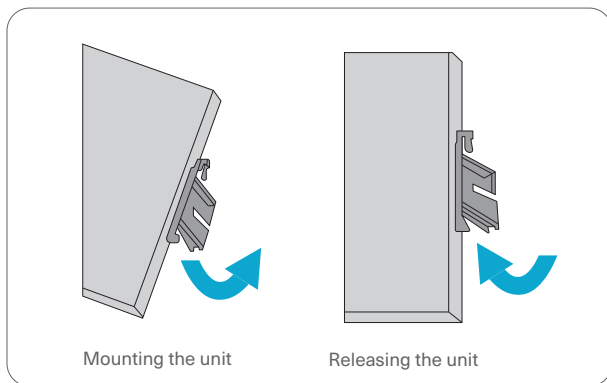

1. Position the unit in front of the DIN-Rail and hook the mounting bracket over the top of the rail.
2. Rotate the switch downward towards the rail to lock it into place. You will know it is secure when you hear the click.
3. To remove the unit, pull down to clear the bottom of the DIN-Rail and rotate away from the rail.

Grounding the Switch

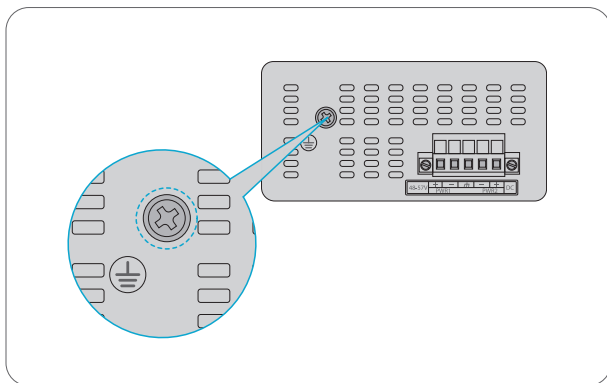

1. Connect one end of the grounding cable to a proper earth ground, such as the rack in which the switch is mounted.
2. Secure the grounding lug to the grounding point on the switch front panel with a screw and the washers.



CAUTION: The earth connection must not be removed unless all supply connections have been disconnected.



NOTE: This product is intended to be mounted to a well-grounded mounting surface such as a metal panel.

Connecting the RJ45 Ports

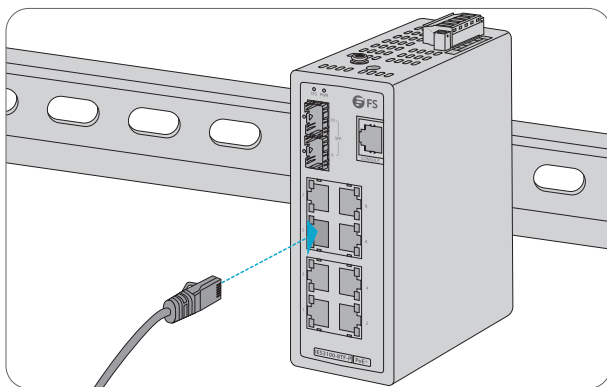

1. Connect an Ethernet cable to the RJ45 port of a camera, outdoor AP, computer or other network devices.
2. Connect the other end of the Ethernet cable to the RJ45 port of the switch.

Connecting the SFP Ports

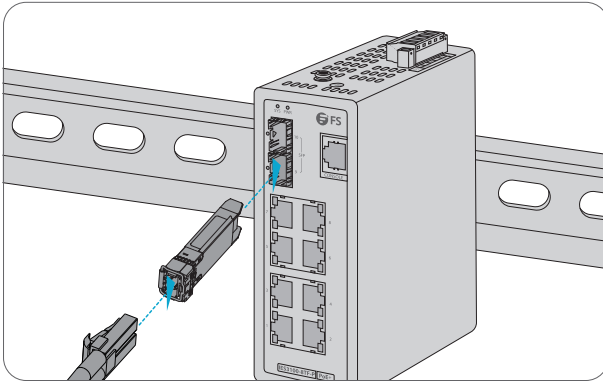

1. Plug the compatible SFP transceiver into the SFP port.
2. Connect a fiber optic cable to the fiber transceiver. Then connect the other end of the cable to another fiber device.

Connecting the Console Port

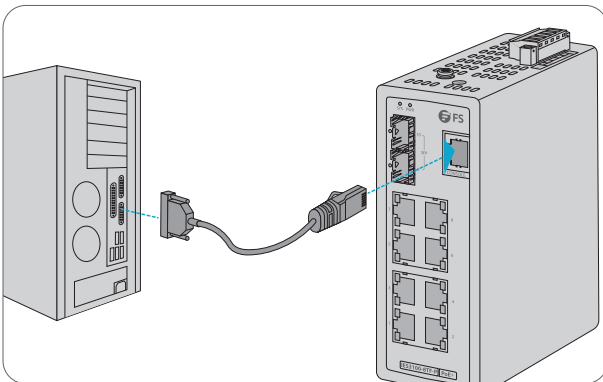

1. Insert the RJ45 connector into the RJ45 console port on the front of the switch.
2. Connect the DB9 female connector of the console cable to the serial port on the computer.

Connecting the Power

The Upper Panel of the switch indicates a DC inlet power socket and consists of one terminal block connector with 5 contacts. Please follow the steps below to insert the power wire.

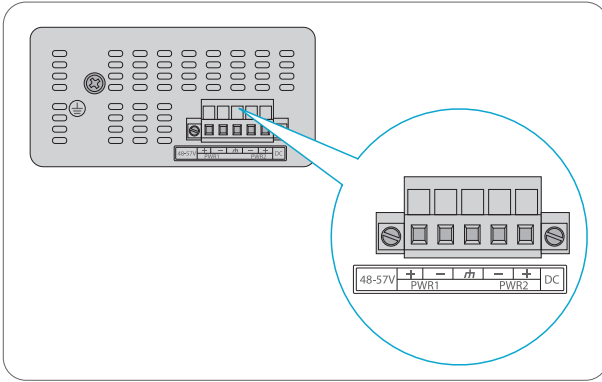

No.	Name	Description
1	+	Positive
2	-	Negative
3	<i>h</i>	Requiring good ground connection

1. Insert positive/negative DC power wires into contacts + and - for Power 1 and Power 2.

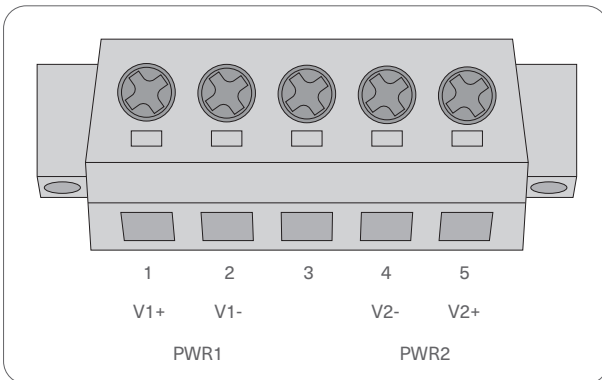

Positive (+) Pin	Negative (-) Pin
Pin 1/5	Pin 2/4

2. Tighten the wire-clamp screws for preventing the wires from loosening.



NOTE: The wire gauge for the terminal block should be in the range of 12 to 16 AWG.

Configuring the Switch

Configuring the Switch Using the Web-Based Interface

- Step 1: Connect the computer to any RJ45 port of the switch using the network cable.
- Step 2: Set the IP address of the computer to **192.168.1.x** ("x" is any number from 2 to 255).
- Step 3: Open a web browser, enter the default IP address of the switch **192.168.1.1**, and enter the default username and password, **admin/admin**.
- Step 4: Click **Login** to display the web-based configuration page.

Configuring the Switch Using the Console Port

- Step 1: Connect a computer to the switch's console port using the console cable.
- Step 2: Start the terminal simulation software such as HyperTerminal on the computer.
- Step 3: Set the parameters of the HyperTerminal: **115200** bits per second, **8** data bits, **no** parity, **1** stop bit and **no** flow control.
- Step 4: After setting the parameters, click **Connect** to enter.

Troubleshooting

100M/1G/2.5G Port Is Not Working

1. Ensure the transceiver and the cable have no problem.
2. Check if the configuration at both ends of the communication device is auto or forced rate.

Connecting the Switch Remotely Unsuccessfully

1. Test network connectivity through ping.
2. If the network is reachable, try restarting the switch.
3. Check if the corresponding service is enabled.

The Port Is Not Working, and the LED Indicator Is Off

1. Ensure the switch ports are in the no shutdown state.
2. Check if the switch can read the DDM information.
3. Check if the port speed setting is correct.
4. Try looping the switch cable.

RJ45 Port Is Not in Connectivity or It Is Erroneous in Receiving/Transmitting Frames

1. Replace the twisted pair cable.
2. Check that the port configuration has the common working mode with the connected switch.

Online Resources

- Download https://www.fs.com/products_support.html
- Help Center https://www.fs.com/service/fs_support.html
- Contact Us https://www.fs.com/contact_us.html

Product Warranty

FS ensures our customers that for any damage or faulty items due to our workmanship, we will offer a free return within 30 days from the day you receive your goods. This excludes any custom-made items or tailored solutions.



Warranty: The product enjoys a 5-year limited warranty against defects in materials or workmanship. For more details about the warranty, please check at <https://www.fs.com/policies/warranty.html>



Return: If you want to return the item(s), information on how to return can be found at https://www.fs.com/policies/day_return_policy.html

Einführung

Vielen Dank, dass Sie sich für diesen Switch entschieden haben. Diese Anleitung soll Sie mit dem Aufbau des Switches vertraut machen und beschreibt, wie Sie ihn in Ihrem Netzwerk einsetzen.

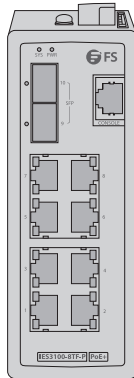

IES3100-8TF-P

Zubehör

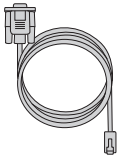

Console-Kabel x1



HINWEIS: 1. Bitte beachten Sie, dass das Zubehör von der Abbildung abweichen kann.

2. Mit dem Switch werden Staubschutzkappen mitgeliefert. Bewahren Sie die Staubschutzkappen ordnungsgemäß auf und verwenden Sie sie für die nicht verwendeten Ports.



HINWEIS: Dieses Netzkabel kann nicht mit anderen Geräten verwendet werden, und andere Netzkabel sollten nicht mit diesem Gerät verwendet werden.

Hardware-Übersicht

Ports an der Vorderseite

DE

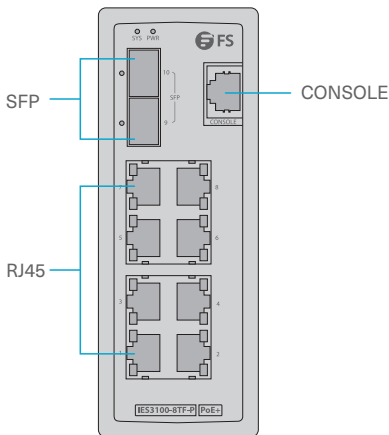

Ports	Beschreibung
RJ45	10/100/1000BASE-T-Ports für Ethernet-Verbindungen
SFP	SFP-Ports für 100M/1G/2,5G-Verbindungen
CONSOLE	Ein RJ45-Console-Port für die serielle Verwaltung

Oberseite

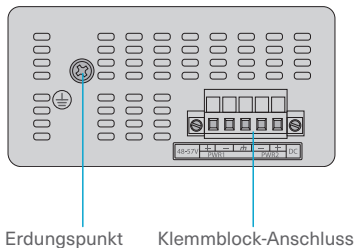

Rückseite

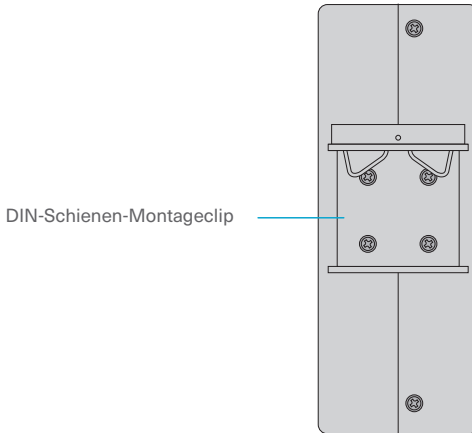

LEDs an der Vorderseite

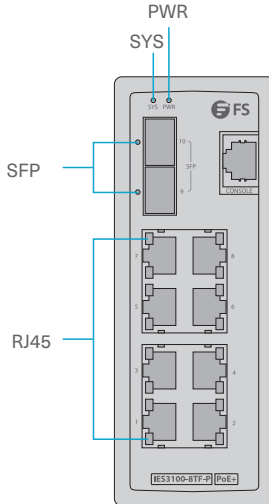

LEDs	Status	Beschreibung
PWR	Ein	Der Netzeingang wird mit Strom versorgt.
	Aus	Der Netzeingang wird nicht mit Strom versorgt.
SYS	Ein	Das System fährt hoch und ist noch nicht betriebsbereit.
	Blinkt	Das System ist betriebsbereit.
	Aus	Keine Netzspannung oder das System ist nicht betriebsbereit.
RJ45	Durchgehend gelb	Ein PoE-Endgerät ist angeschlossen und wird über PoE mit Strom versorgt.
	Gelb aus	Es ist kein PoE-Port verfügbar oder die PoE-Funktion ist deaktiviert.
	Durchgehend grün	Der Port ist aktiv und verbunden.
	Blinkt grün	Daten werden übertragen.
	Grün aus	Der Port ist inaktiv oder nicht verbunden.
SFP	Ein	Der Port ist aktiv und verbunden.
	Blinkt	Daten werden übertragen.
	Aus	Der Port ist inaktiv oder nicht verbunden.

Installationsvoraussetzungen

Bevor Sie mit der Installation beginnen, vergewissern Sie sich, dass folgende Voraussetzungen erfüllt sind:

- Workstations mit Windows XP/2003/Vista/7/8/10/2008, MAC OS X oder höher, Linux, UNIX oder ein anderes Betriebssystem das mit TCP/IP-Protokollen kompatibel ist.
- Die Workstations verfügen über eine Ethernet NIC (Netzwerkkarte).

- Serieller Port (Terminal)

Die oben genannten Workstations müssen mit einem COM-Port (DB9) oder einem USB-RS232-Konverter ausgestattet sein.

Die oben genannten Workstations verfügen über einen Terminal-Emulator, wie z. B. HyperTerminal (enthalten in Windows XP/2003).

Serielles Kabel: Ein Ende wird an den seriellen RS232-Port angeschlossen, das andere Ende an den RJ45-Console-Port des Switches.

- Verbindung mit dem Ethernet-Port

Netzwerkkabel: Verwenden Sie die Standard-Netzwerkkabel (UTP) mit den RJ45-Ports. Der oben genannte PC muss mit einem Webbrowser ausgestattet sein.



HINWEIS: Es wird empfohlen, Internet Explorer 8.0 oder höher für den Zugriff auf den Switch zu verwenden. Wenn die Webschnittstelle des Industriellen Managed Switches nicht zugänglich ist, schalten Sie bitte die Antiviren-Software oder die Firewall aus und versuchen Sie es dann erneut.

Montage des Switches

DIN-Schienen-Montage

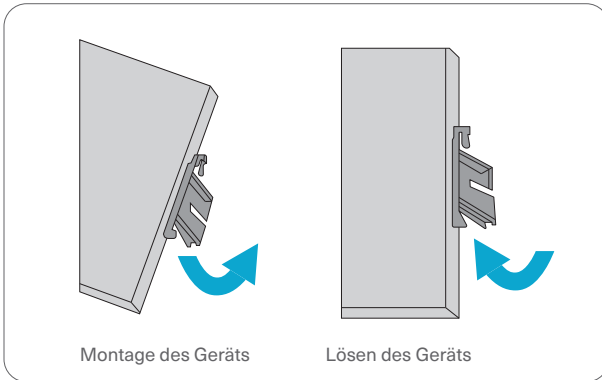

1. Positionieren Sie das Gerät vor der DIN-Schiene und haken Sie die Montagehalterung oben an der Schiene ein.
2. Drehen Sie den Switch nach unten in Richtung Schiene, um ihn einzurasten. Sie wissen, dass er sicher angebracht ist, wenn Sie ein Klicken hören.
3. Um das Gerät zu entfernen, ziehen Sie es nach unten, um die Unterseite der DIN-Schiene freizugeben, und drehen Sie es von der Schiene weg.

Erdung des Switches

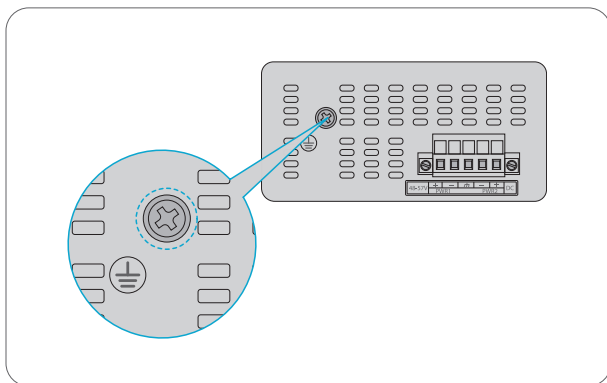

1. Schließen Sie ein Ende des Erdungskabels an eine geeignete Erdung an, z. B. an das Rack, in dem der Switch montiert ist.
2. Befestigen Sie die Erdungslasche mit einer Schraube und den Unterlegscheiben am Erdungspunkt an der Vorderseite des Switches.



ACHTUNG: Der Erdungsanschluss darf erst dann entfernt werden, wenn alle Stromversorgungsanschlüsse getrennt wurden.



HINWEIS: Dieses Produkt ist für die Montage an einer gut geerdeten Oberfläche, wie z. B. einer Metallplatte, vorgesehen.

Anschließen der RJ45-Ports

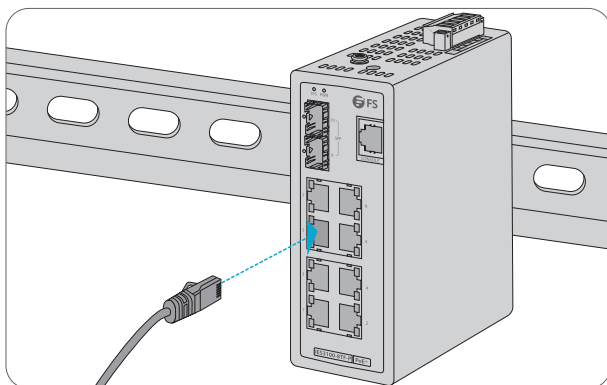

1. Schließen Sie ein Ethernet-Kabel an den RJ45-Port einer Kamera, eines Outdoor-AP, eines Computers oder anderer Netzwerkgeräte an.
2. Schließen Sie das andere Ende des Ethernet-Kabels an den RJ45-Port des Switches an.

Anschließen der SFP-Ports

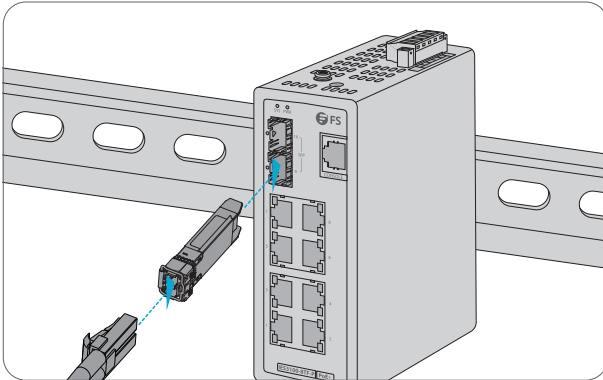

1. Verbinden Sie den kompatiblen SFP-Transceiver mit dem SFP-Port.
2. Schließen Sie ein Glasfaserkabel an den Glasfaser-Transceiver an. Schließen Sie dann das andere Ende des Kabels an ein anderes Glasfasergerät an.

Anschließen des Console-Ports

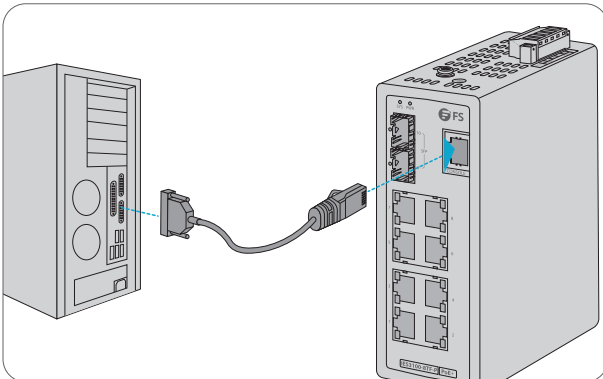

1. Stecken Sie den RJ45-Steckverbinder in den RJ45-Console-Port an der Vorderseite des Switches.
2. Verbinden Sie die DB9-Buchse des Console-Kabels mit dem seriellen Port des Computers.

Anschließen der Stromversorgung

Auf der Oberseite des Switches befindet sich ein DC-Stromanschluss, der aus einem Anschluss-Klemmblock mit 5 Polen besteht. Bitte befolgen Sie die folgenden Schritte, um den Stromdraht anzuschließen.

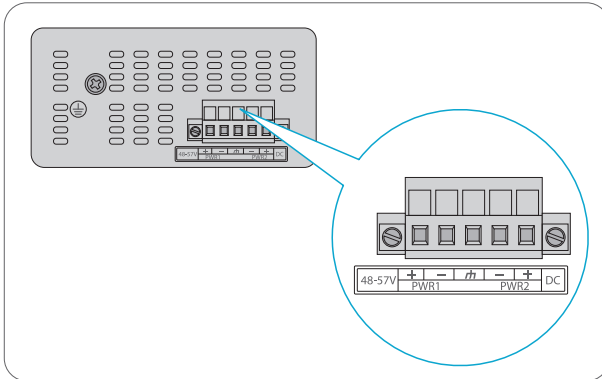

No.	Name	Beschreibung
1	+	Positiv
2	-	Negativ
3	rh	Erfordert eine gute Erdung

1. Stecken Sie die positiven/negativen DC-Drähte in die Kontakte + und - für Power 1 und Power 2.

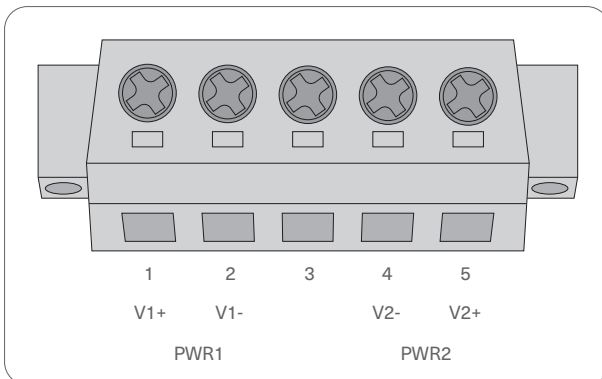

Positiver Pin (+)	Negativer Pin (-)
Pin 1/5	Pin 2/4

2. Ziehen Sie die Schrauben der Drahtklemmen fest, damit sich die Drähte nicht lockern können.



HINWEIS: Der Drahtquerschnitt für den Anschluss-Klemmblock sollte im Bereich von 12 bis 16 AWG liegen.

Konfigurieren des Switches

Konfigurieren des Switches mithilfe der webbasierten Schnittstelle

Schritt 1: Schließen Sie den Computer über das Netzkabel an einen beliebigen RJ45-Port des Switches an.

Schritt 2: Stellen Sie die IP-Adresse des Computers auf **192.168.1.x** ein („x“ ist eine beliebige Zahl zwischen 2 und 255).

Schritt 3: Öffnen Sie einen Webbrowser, geben Sie die standardmäßige IP-Adresse des Switches **192.168.1.1** ein und geben Sie den Standard-Benutzernamen und das Standard-Passwort **admin/admin** ein.

Schritt 4: Klicken Sie auf **Login**, um die webbasierte Konfigurationsseite anzuzeigen.

Konfigurieren des Switches über den Console-Port

Schritt 1: Schließen Sie einen Computer über das Console-Kabel an den Console-Port des Switches an.

Schritt 2: Starten Sie die Terminalsimulationssoftware wie HyperTerminal auf dem Computer.

Schritt 3: Stellen Sie die Parameter von HyperTerminal ein: **115200** Bits per Second, **8** Data Bits, **No** Parity, **1** Stop Bit, **No** Flow Control.

Schritt 4: Nachdem Sie die Parameter eingestellt haben, klicken Sie auf **Connect**, um die Verbindung herzustellen.

Fehlerbehebung

100M/1G/2,5G-Port funktioniert nicht

1. Vergewissern Sie sich, dass der Transceiver und das Kabel keine Probleme aufweisen.
2. Prüfen Sie, ob die Konfiguration an beiden Enden des Kommunikationsgeräts auf Auto-Rate oder Forced-Rate eingestellt ist.

Die Remote-Verbindung des Switches funktioniert nicht

1. Testen Sie die Netzwerkkonnektivität durch Ping.
2. Wenn das Netzwerk erreichbar ist, versuchen Sie, den Switch neu zu starten.
3. Prüfen Sie, ob der entsprechende Dienst aktiviert ist.

Der Port funktioniert nicht und die LED ist aus

1. Vergewissern Sie sich, dass die Switch-Ports nicht heruntergefahren sind.
2. Prüfen Sie, ob der Switch die DDM-Informationen lesen kann.
3. Prüfen Sie, ob die Port-Geschwindigkeit korrekt eingestellt ist.
4. Versuchen Sie, das Switch-Kabel in einer Schleife zu verlegen.

Der RJ45-Port ist nicht verbunden oder empfängt/überträgt fehlerhaft Frames

1. Tauschen Sie das Twisted-Pair-Kabel aus.
2. Vergewissern Sie sich, dass die Port-Konfiguration und der angeschlossene Switch im gleichen Modus sind.

Online-Ressourcen

- Download https://www.fs.com/de/products_support.html
- Hilfeceente https://www.fs.com/de/service/fs_support.html
- Kontakt https://www.fs.com/de/contact_us.html

Produktgarantie

FS garantiert seinen Kunden, dass wir bei Schäden oder fehlerhaften Artikeln, die auf unsere Verarbeitung zurückzuführen sind, eine kostenlose Rückgabe innerhalb von 30 Tagen nach Erhalt der Ware anbieten. Dies gilt nicht für Sonderanfertigungen oder maßgeschneiderte Lösungen.



Garantie: Für das Produkt gilt eine eingeschränkte Garantie von 5 Jahren auf Material- und Verarbeitungsfehler. Weitere Einzelheiten über die Garantie finden Sie hier:

<https://www.fs.com/de/policies/warranty.html>



Rückgabe: Wenn Sie den/die Artikel zurückgeben möchten, finden Sie Informationen zum Rückgabeverfahren hier:

https://www.fs.com/de/policies/day_return_policy.html

Présentation du Matériel

Ports du Panneau Frontal

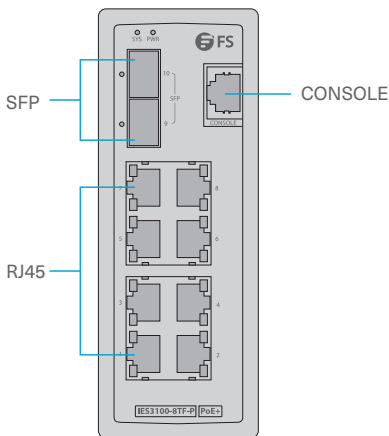

Ports	Description
RJ45	Ports 10/100/1000BASE-T pour la connexion Ethernet
SFP	Ports SFP pour connexion 100M/1G/2.5G
CONSOLE	Un port de console RJ45 pour la gestion série

Panneau Supérieur

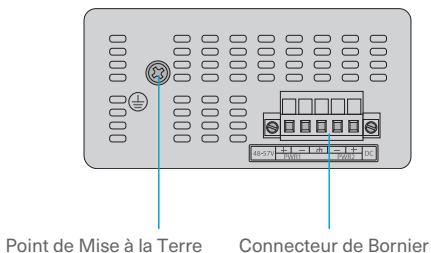

Panneau Latéral

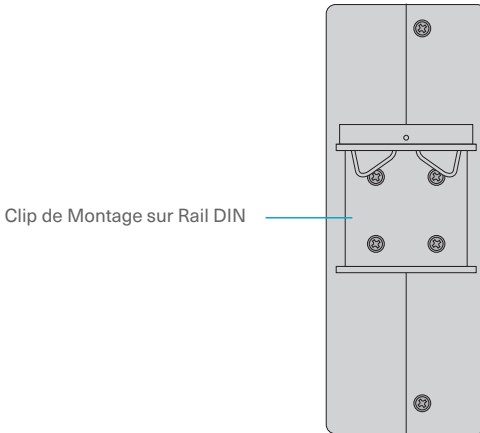

LED du Panneau Frontal

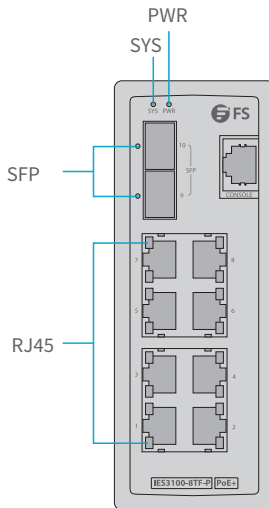

LED	Status	Description
PWR	Activé	L'alimentation est fournie à l'entrée d'alimentation.
	Éteint	L'alimentation n'est pas fournie à l'entrée d'alimentation.
SYS	Activé	Le système démarre et n'est pas prêt à fonctionner.
	Clignotant	Le système est prêt à l'emploi.
	Éteint	Il n'y a pas de tension d'alimentation ou le système n'est pas prêt à fonctionner.
RJ45	Jaune	Un terminal PoE est connecté et reçoit l'alimentation via PoE.
	Jaune Éteint	Aucun port PoE n'est disponible ou la fonction Power over Ethernet est désactivée.
	Vert	Le port est actif et lié.
	Vert Clignotant	Des données sont en cours de transmission.
	Vert Éteint	Le port est inactif ou inactif.
SFP	Activé	Le port est actif et lié.
	Clignotant	Des données sont en cours de transmission.
	Éteint	Le port est inactif ou inactif.

Conditions d'Installation

Avant de procéder à l'installation, assurez-vous que vous disposez des éléments suivants :

- Les stations de travail fonctionnant sous Windows XP/2003/Vista/7/8/10/2008, MAC OS X ou version ultérieure, Linux, UNIX ou d'autres plates-formes sont compatibles avec les protocoles TCP/IP.
- Les postes de travail sont équipés d'une carte d'interface réseau (NIC) Ethernet.

- Connexion au Port Série (terminal)

Les stations de travail ci-dessus sont équipées d'un port COM (DB9) ou d'un convertisseur USB-RS232.

Les stations de travail ci-dessus ont été installées avec un émulateur de terminal, tel que HyperTerminal inclus dans Windows XP/2003.

Câble série : une extrémité est connectée au port série RS232, tandis que l'autre extrémité est au port de console RJ45 du switch.

- Connexion au Port Ethernet

Câbles réseau : Utilisez des câbles réseau standard (UTP) avec des connecteurs RJ45.

Le PC ci-dessus est installé avec un navigateur Web.



NOTE : Il est recommandé d'utiliser Internet Explorer 8.0 ou une version ultérieure pour accéder au switch. Si l'interface Web du commutateur industriel géré n'est pas accessible, désactivez le logiciel antivirus ou le pare-feu, puis réessayez.

Installation du Switch

Montage sur Rail DIN

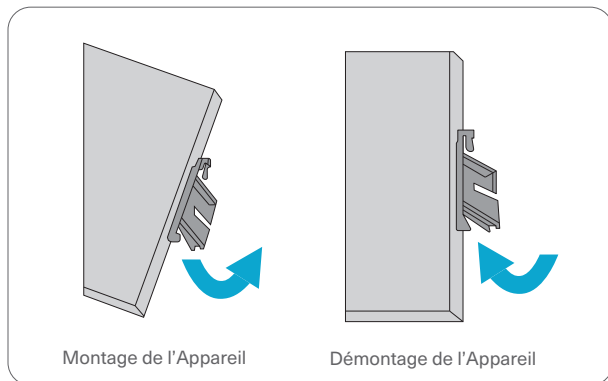

1. Positionnez l'appareil devant le rail DIN et accrochez le support de montage sur le dessus du rail.
2. Tournez le switch vers le bas en direction du rail pour le verrouiller en place. Vous saurez qu'il est sécurisé lorsque vous entendrez le clic.
3. Pour retirer l'appareil, tirez vers le bas pour dégager le bas du rail DIN et tournez-le en vous éloignant du rail.

Mise à la Terre du Switch

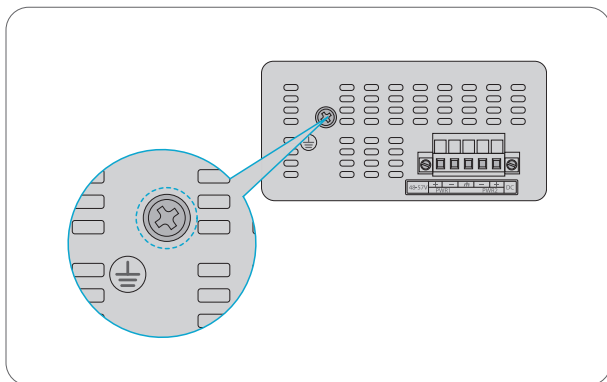

1. Connectez une extrémité du câble de mise à la terre à une mise à la terre appropriée, telle que le rack dans lequel le switch est monté.
2. Fixez la cosse de mise à la terre au point de mise à la terre sur le panneau avant du switch à l'aide d'une vis et des rondelles.



ATTENTION : La connexion à la terre ne doit pas être retirée à moins que toutes les connexions d'alimentation n'aient été débranchées.



NOTE : Ce produit est destiné à être monté sur une surface de montage bien mise à la terre telle qu'un panneau métallique.

Connexion des Ports RJ45

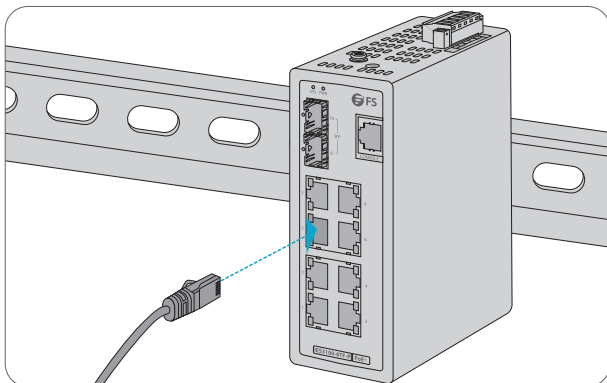

1. Connectez un câble Ethernet au port RJ45 d'une caméra, d'un point d'accès extérieur, d'un ordinateur ou d'autres périphériques réseau.
2. Connectez l'autre extrémité du câble Ethernet au port RJ45 du switch.

Connexion des Ports SFP

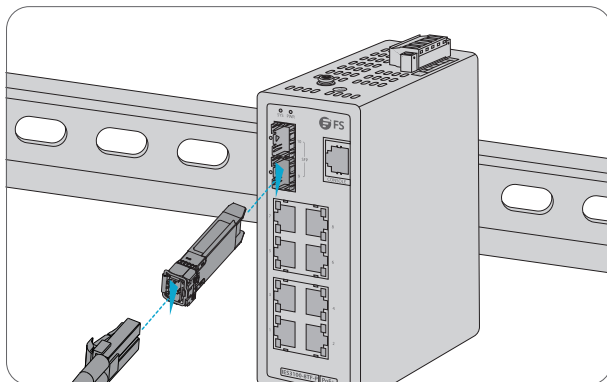

1. Branchez l'émetteur-récepteur SFP compatible sur le port SFP.
2. Connectez un câble à fibre optique à l'émetteur-récepteur à fibre optique. Connectez ensuite l'autre extrémité du câble à un autre appareil à fibre optique.

Connexion du Port Console

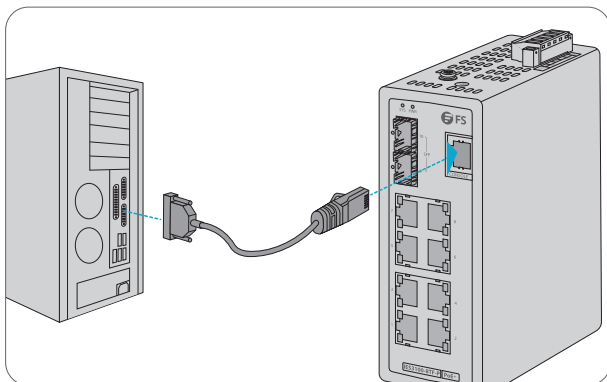

1. Insérez le connecteur RJ45 dans le port de console RJ45 du switch.
2. Connectez le connecteur femelle DB9 du câble de console au port série de l'ordinateur.

Branchement de l'Alimentation

Le panneau supérieur du switch indique une prise d'alimentation d'entrée DC et se compose d'un connecteur de bornier avec 5 contacts. Veuillez suivre les étapes ci-dessous pour insérer le fil d'alimentation.

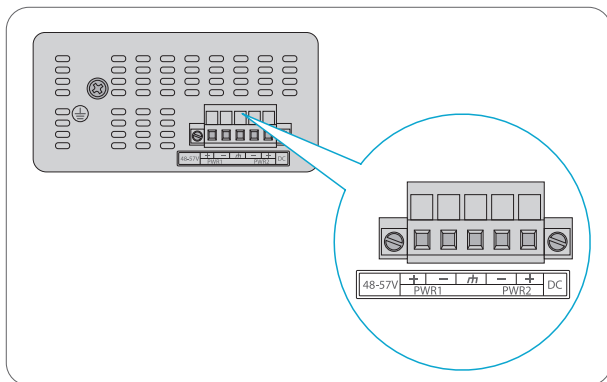

N°	Désignation	Description
1	+	Positif
2	-	Négatif
3	h	Nécessitant une bonne connexion à la terre

1. Insérez les fils d'alimentation DC positifs/négatifs dans les contacts + et - pour l'alimentation 1 et l'alimentation 2.

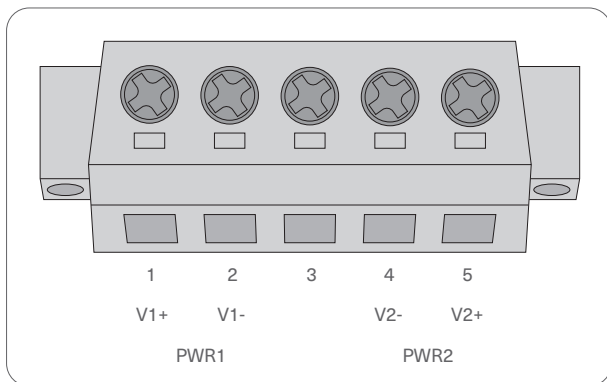

Broche Positive (+)	Broche Négative (-)
Broche 1/5	Broche 2/4

2. Serrez les vis de serre-fil pour éviter que les fils ne se desserrent.



NOTE : Le calibre de fil du bornier doit être compris entre 12 et 16 AWG.

Configuration du Switch

Configuration du Switch à l'aide de l'Interface Web

Étape 1 : Connectez un ordinateur au port Ethernet du switch à l'aide du câble réseau.

Étape 2 : Définissez l'adresse IP de l'ordinateur sur **192.168.1.x** ("x" est un nombre compris entre 2 et 255).

Étape 3 : Ouvrez un navigateur Web, entrez l'adresse IP par défaut du switch **192.168.1.1**, puis entrez le nom d'utilisateur et le mot de passe par défaut, **admin/admin**.

Étape 4 : Cliquez sur **Login** pour afficher la page de configuration basée sur le web.

Configuration du Switch à l'aide du Port de Console

Étape 1 : Connectez un ordinateur au port de console du switch à l'aide du câble de console.

Étape 2 : Lancez le logiciel de simulation de terminal tel que HyperTerminal sur l'ordinateur.

Étape 3 : Définissez les paramètres de l'HyperTerminal : **115200** bits per second, **8** data bits, non parity, **1** stop bit et non flow control.

Étape 4 : Après avoir défini les paramètres, cliquez sur **Connect** pour entrer.

Dépannage

Le Port 100M/1G/2.5G ne Fonctionne pas

1. Assurez-vous que l'émetteur-récepteur et le câble n'ont aucun problème.
2. Vérifiez si la configuration aux deux extrémités du périphérique de communication est automatique ou forcée.

Connexion Infructueuse du Switch à Distance

1. Testez la connectivité réseau via ping.
2. Si le réseau est accessible, essayez de redémarrer le switch.
3. Vérifiez si le service correspondant est activé.

Le Port ne Fonctionne pas et le Voyant LED est éteint

1. Assurez-vous que les ports du commutateur sont dans l'état d'absence d'arrêt.
2. Vérifiez si le switch peut lire les informations DDM.
3. Vérifiez si le réglage de la vitesse du port est correct.
4. Essayez de boucler le câble de l'interrupteur.

Le Port RJ45 n'est pas en Connectivité ou il est Erroné dans les Trames de Réception/Transmission

1. Remplacez le câble à paire torsadée.
2. Vérifiez que la configuration du port a le mode de fonctionnement commun avec le switch connecté.

Informations en Ligne

- Téléchargez https://www.fs.com/fr/products_support.html
- Centre d'Assistance https://www.fs.com/fr/service/fs_support.html
- Contactez-nous https://www.fs.com/fr/contact_us.html

Garantie du Produit

FS garantit à ses clients que tout article endommagé ou défectueux en raison de sa fabrication pourra être retourné gratuitement dans un délai de 30 jours à compter de la date de réception de la marchandise. Cette garantie ne s'applique pas aux articles fabriqués sur mesure ou aux solutions personnalisées.



Garantie : Ce produit bénéficie d'une garantie limitée de 5 ans contre les défauts matériels ou de fabrication. Pour plus de détails sur la garantie, veuillez consulter la page :

<https://www.fs.com/fr/policies/warranty.html>



Retour : Si vous souhaitez retourner un ou plusieurs articles, vous trouverez des informations sur les modalités de retour à la page :

https://www.fs.com/fr/policies/day_return_policy.html

イントロダクション

この度は、このスイッチをお選びいただき、誠にありがとうございます。このガイドでは、スイッチのレイアウトを理解し、ネットワークへの導入方法を説明するためのものです。

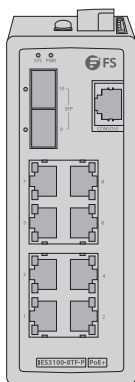

IES3100-8TF-P

アクセサリ

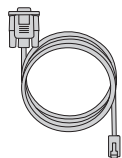

コンソールケーブルx1



注: 1. アクセサリはイラストと異なる場合がありますので、ご了承ください。
2. スイッチにはダストプラグが同梱されています。ダストプラグは適切に保管し、アイドルポートの保護に使用することを勧めします。



注: この電源コードは他の機器には使用できません。また、他の電源コードはこの機器に使用しないでください。

ハードウェア概要

フロントパネルポート

JP

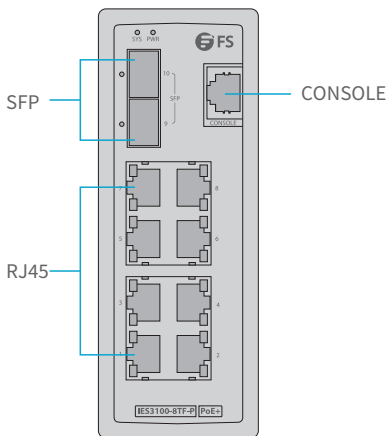

ポート	説明
RJ45	イーサネット接続用10/100/1000BASE-Tポート
SFP	100M/1G/2.5G接続用SFPポート
CONSOLE	シリアル管理用RJ45コンソールポート

上部パネル

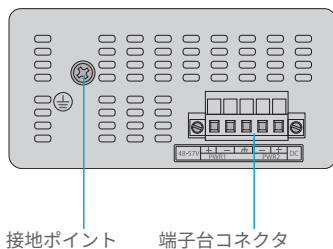

リアパネル

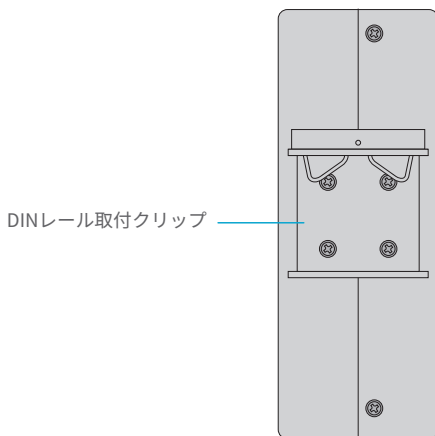

フロントパネルLED

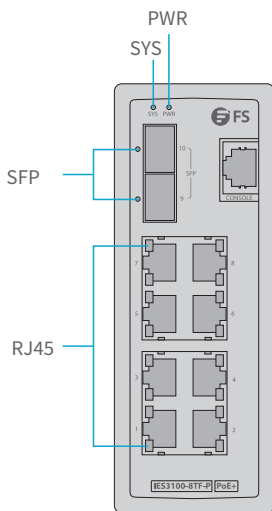

LED	状態	説明
PWR	点灯	電力が供給されています。
	消灯	電力が供給されていません。
SYS	点灯	システムが起動中で、操作の準備ができていません。
	点滅	システムは操作可能な状態になります。
	消灯	供給電圧がないか、システムが動作可能な状態になっていません。
RJ45	点灯(黄)	PoEターミナルデバイスが接続され、PoE経由で電力が供給されています。
	消灯(黄)	PoEポートが利用できないか、PoE機能が無効になっています。
	点灯(緑)	ポートは有効で、リンクされています。
	点滅(緑)	データ送信中です。
	消灯(緑)	ポートが無効で、リンクされていません。
SFP	点灯	ポートは有効で、リンクされています。
	点滅	データ送信中です。
	消灯	ポートが無効で、リンクされていません。

インストール条件

インストールを開始する前に、以下を確認してください。

- Windows XP/2003/Vista/7/8/10/2008、MAC OS X以降、Linux、UNIX、またはその他のTCP/IPプロトコルと互換性があるプラットフォームが動作するワークステーション。
- イーサネットNIC(ネットワーク・インターフェイス・カード)がインストールされているワークステーション。

- シリアルポートの接続(ターミナル)
上記のCOMポート(DB9)またはUSB-RS232コンバータが付属しているワークステーション。
上記のWindows XP/2003に含まれるHyperTerminalなどのターミナルエミュレータがインストールされているワークステーション。
シリアルケーブル：一端をRS232シリアルポートに接続し、もう一端をスイッチのRJ45コンソールポートに接続します。
- イーサネットポートの接続
ネットワークケーブル：RJ45コネクタ付きの標準ネットワーク(UTP)ケーブルを使用します。
上記のウェブブラウザがインストールされているPC。



注：Internet Explorer 8.0またはそれ以上でアクセスすることを推奨します。産業用マネージドスイッチのウェブインタフェースにアクセスできない場合は、アンチウィルスソフトウェアまたはファイアウォールを無効にしてから再度アクセスしてください。

スイッチの取り付け

DINレール取り付け

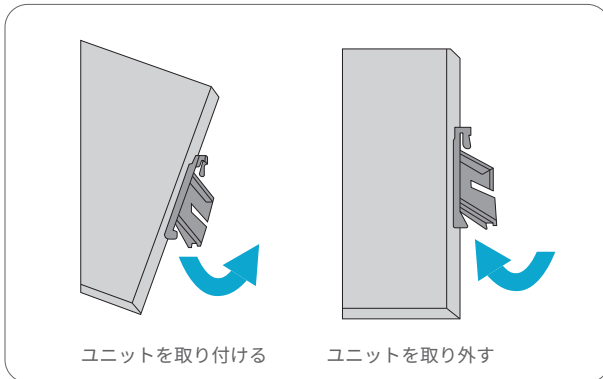

1. ユニートをDINレールの前に置き、マウントブラケットをレールの上部に引っ掛けます。
2. スイッチをレールに向かって下向きに回転させ、所定の位置にロックします。カチッと音がすると固定されていることがわかります。
3. ユニートを取り外すには、DINレールの下端が見えるように引き下げ、レールから離すように回転させます。

スイッチの接地

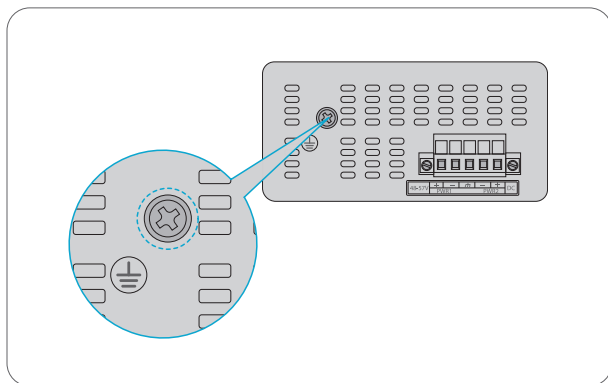

1. 接地ケーブルの一端を、スイッチが取付けられているラックなどの適切な大地アースに接続します。
2. ネジとワッシャを使用して、接地ラグをスイッチ前面パネルの接地ポイントに固定します。



注意: すべての電源接続が切断されていない限り、アース接続を取り外してはなりません。



注: この製品は、金属パネルなどの十分に接地された取り付け面に取り付けることを推奨します。

RJ45ポートの接続

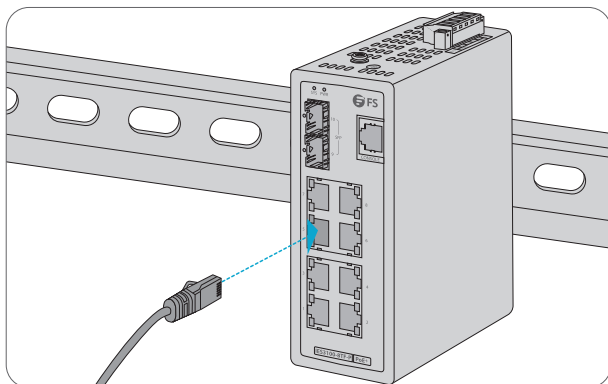

1. イーサネットケーブルをカメラ、屋外AP、コンピュータ、その他のネットワーク機器のRJ45ポートに接続します。
2. イーサネットケーブルのもう一方の端をスイッチのRJ45ポートに接続します。

SFPポートの接続

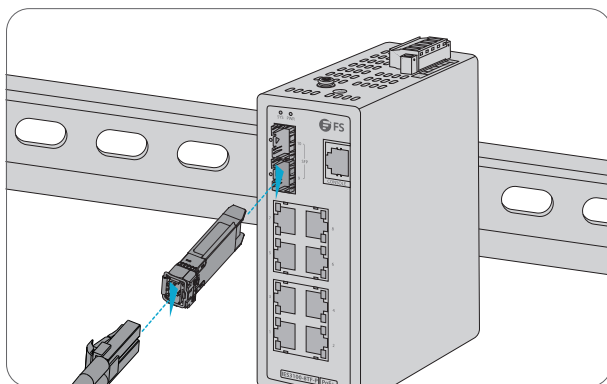

1. 互換性のあるSFPトランシーバーをSFPポートに差し込みます。
2. 光ファイバケーブルをファイバトランシーバーに接続します。次に、ケーブルのもう一方の端を別のファイバデバイスに接続します。

コンソールケーブルの接続

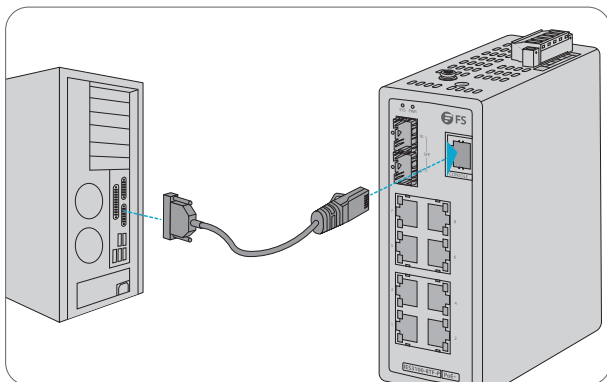

1. RJ45コネクタをスイッチ前面のRJ45コンソールポートに差し込みます。
2. コンソールケーブルのDB9メスコネクタをコンピュータのシリアルポートに接続します。

電源の接続

スイッチの上部パネルはDCインレット電源ソケットを示し、5つの接点を持つ1つの端子台コネクタで構成されています。以下の手順に従って電源線を挿入してください。

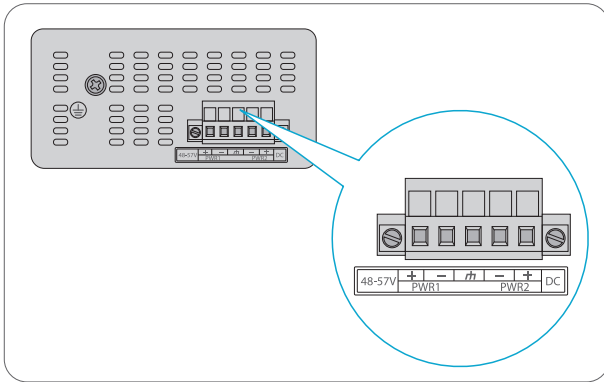

番号	名称	説明
1	+	プラス
2	-	マイナス
3	⏚	良好なアース接続が必要

1. DC電源のプラス/マイナス線を、電源1と電源2の+と-の接点に挿入します。

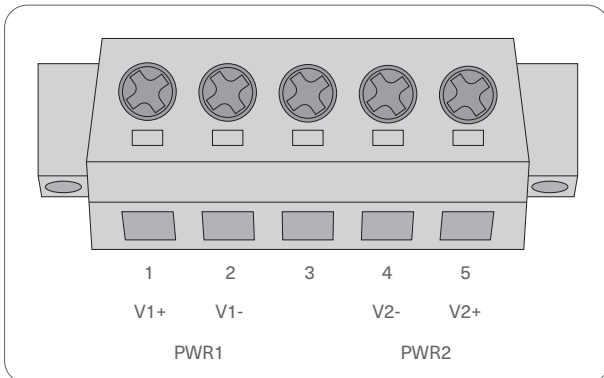

プラス(+)	マイナス(-)
ピン1/5	ピン2/4

2. ワイヤーが緩まないように、ワイヤークランプのネジを締めます。



注: 端子台のケーシング規格は、12～16 AWGの範囲で設定する必要があります。

スイッチの設定

ウェブベースのインターフェイスを使用したスイッチの設定

- ステップ1: ネットワークケーブルを使用して、コンピュータをスイッチのRJ45ポートに接続します。
- ステップ2: コンピュータのIPアドレスを192.168.1.xに設定します。(xは2から254までの任意の数字です)。
- ステップ3: ウェブブラウザを開き、スイッチのデフォルトIPアドレス192.168.1.1を入力し、デフォルトのユーザー名とパスワードadmin/adminを入力します。
- ステップ4: 「Login」をクリックして、ウェブベースの構成ページを表示します。

コンソールポートを使用したスイッチの設定

- ステップ1: コンソールケーブルを使用して、コンピュータをスイッチのコンソールポートに接続します。
- ステップ2: パソコンでハイパーターミナルなどの端末シミュレーションソフトを起動します。
- ステップ3: ハイパーターミナルのパラメータを以下のように設定します。115200ビット/秒、8データビット、パリティなし、1ストップビット、フロー制御なし。
- ステップ4: パラメータを設定した後、「Connect」をクリックして入力します。

トラブルシューティング

100M/1G/2.5Gポートが動作しない

1. トランシーバーとケーブルの接続を確認します。
2. 通信機器の両端の設定が自動レートか強制レートかを確認します。

スイッチのリモート接続がうまくいかない

1. pingでネットワークの接続性をテストします。
2. ネットワークにアクセスできる場合は、スイッチを再起動してみてください。
3. 対応するサービスが有効になっているかどうかを確認します。

ポートが機能せず、LEDインジケータが消灯している

1. スイッチポートがシャットダウンされていない状態であることを確かめます。
2. スイッチがDDM情報を読み取れるかどうかを確認します。
3. ポートの速度設定が正しいかどうかを確認します。
4. スイッチケーブルをループさせてみてください。

RJ45ポートが接続できない、またはフレームの受信/送信でエラーが発生する

1. ツイストペアケーブルを交換します。
2. ポートの設定が接続されているスイッチと共通の動作モードであることを確認します。

オンラインリソース

- ダウンロード https://www.fs.com/jp/products_support.html
- ヘルプセンター https://www.fs.com/jp/service/fs_support.html
- お問い合わせ https://www.fs.com/jp/contact_us.html

製品保証

FSでは、弊社の製造技術による破損や不良品については、製品をお受け取りになった日から30日以内であれば、無料で返品を承ります。ただし、これにはカスタム製品やオーダーメイドは含まれません。



保証：この製品は、材料または製造上の欠陥に対して5年間の限定保証を提供します。保証の詳細については、次のサイトでご確認ください：

<https://www.fs.com/jp/policies/warranty.html>



返品：返品したい場合は、返品方法に関する情報が次のサイトにご覧ください：

https://www.fs.com/jp/policies/day_return_policy.html

Compliance Information

FCC

Note: This equipment has been tested and found to comply with the limits for a Class A digital device, pursuant to part 15 of the FCC Rules. These limits are designed to provide reasonable protection against harmful interference when the equipment is operated in a commercial environment. This equipment generates, uses, and can radiate radio frequency energy and, if not installed and used in accordance with the instruction manual, may cause harmful interference to radio communications. Operation of this equipment in a residential area is likely to cause harmful interference in which case the user will be required to correct the interference at his own expense.

This device complies with part 15 of the FCC Rules. Operation is subject to the following two conditions:

- (1) This device may not cause harmful interference, and
- (2) this device must accept any interference received, including interference that may cause undesired operation.

CE

Warning: This is a class A product. In a domestic environment, this product may cause radio interference, in which case the user may be required to take adequate measures.

FS.COM GmbH hereby declares that this device is in compliance with the Directive 2014/30/EU, 2011/65/EU and (EU)2015/863. A copy of the EU Declaration of Conformity is available at

www.fs.com/company/quality_control.html.

Die FS.COM GmbH erklärt hiermit, dass dieses Gerät mit der Richtlinie 2014/30/EU, 2011/65/EU und (EU)2015/863 konform ist. Eine Kopie der EU-Konformitätserklärung finden Sie unter

www.fs.com/de/company/quality_control.html.

FS.COM GmbH déclare par la présente que ce dispositif est conforme à la Directive 2014/30/EU, 2011/65/EU et (EU)2015/863. Une copie de la Déclaration de Conformité de l'UE est disponible à l'adresse suivante

https://www.fs.com/fr/company/quality_control.html.

FS.COM GmbH

NOVA Gewerbepark Building 7, Am Gfild 7, 85375 Neufahrn bei Munich, Germany

UKCA

Hereby, FS.COM Innovation Ltd declares that this device is in compliance with the Directive SI 2016 No. 1091, SI 2012 NO. 3032.

FS.COM INNOVATION LTD

Unit 8, Urban Express Park, Union Way, Aston, Birmingham, B6 7FH, United Kingdom

ISED

CAN ICES-003(A)/NMB-003(A)

English: This device contains licence-exempt transmitter(s)/receiver(s) that comply with Innovation, Science and Economic Development Canada's licence-exempt RSS(s).

Operation is subject to the following two conditions:

(1) This device may not cause interference.

(2) This device must accept any interference, including interference that may cause undesired operation of the device.

The digital apparatus complies with Canadian CAN ICES-003(A)/NMB-003(A).

French: Cet appareil contient des émetteurs/récepteurs exempts de licence qui sont conformes aux RSS exemptés de licence d'Innovation, Sciences et Développement économique Canada.

L'exploitation est soumise aux deux conditions suivantes :

(1) Cet appareil ne doit pas provoquer d'interférences.

(2) Cet appareil doit accepter toute interférence, y compris les interférences susceptibles de provoquer un fonctionnement indésirable de l'appareil.

l'appareil numérique du ciem conforme canadien peut - 3 (a) / nmb - 3 (a).

Waste Electrical and Electronic Equipment (WEEE)

This appliance is labelled in accordance with European Directive 2012/19/EU concerning waste electrical and electronic equipment (WEEE). The Directive determines the framework for the return and recycling of used appliances as applicable throughout the European Union. This label is applied to various products to indicate that the product is not to be thrown away, but rather reclaimed upon end of life per this Directive.

To avoid the potential effects on the environment and human health as a result of the presence of hazardous substances in electrical and electronic equipment, end users of electrical and electronic equipment should understand the meaning of the crossed-out wheeled bin symbol. Do not dispose of WEEE as unsorted municipal waste and have to collect such WEEE separately.



The actual wire used in the product will exceed 3M

Q.C. PASSED

Copyright © 2024 FS.COM All Rights Reserved.